

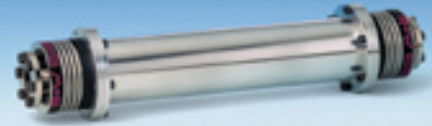

MODELL ZA 1500-4000 Nm

TECHNISCHE INFORMATION

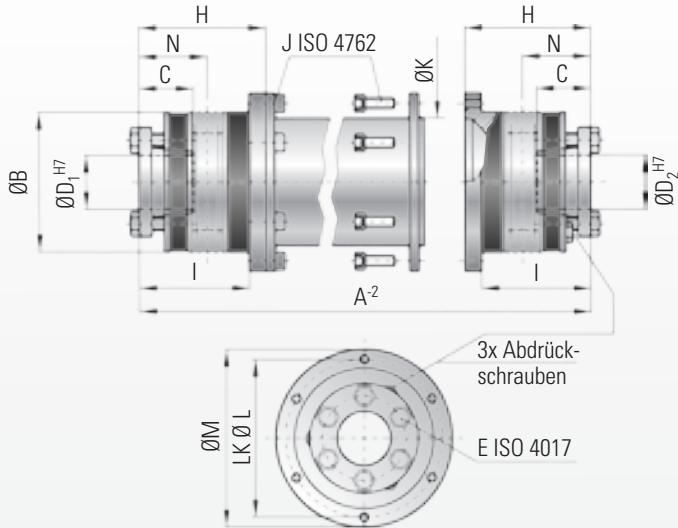

Eigenschaften:

- Ausgleich von Fluchtungsfehlern
- spielfrei und verdrehsteif
- zur Überbrückung größerer Achsabstände
- Standardlängen bis 3 m, CFK-Rohr bis 8 m
- keine Zwischenlagerung notwendig
- Zwischenrohr radial herausnehmbar

Material:

- Balg aus hochelastischem Edelstahl
- Zwischenrohr: Stahl, **optional CFK-Ausführung**
- Klemmnabe: Stahl

Aufbau:

- Mit geschlitzten Konusklemmnaben und unverlierbaren Abdrückschrauben ISO 4017
- Montage und Demontage ohne Verschieben der ausgerichteten Maschinen durch herausnehmbares Zwischenrohr
- Zwischenrohr kardanisch in Konusklemmnaben gelagert

Temperaturbereich:

-30 bis +120° C

Drehzahlen:

Abhängig von der Gesamtlänge A, bitte R+W kontaktieren

Lebensdauer:

Bei Beachtung der techn. Hinweise sind die Kupplungen dauerfest und wartungsfrei

Spiel:

Durch kraftschlüssige Klemmverbindungen absolut spielfrei

Passungsspiel:

Der Welle-Nabeverbinding 0,01 - 0,05 mm

Bestellbeispiel

ZA / 1500 / 2551 / 65 / 70 / XX

Modell
Serie/Nenn Drehmoment Nm
Gesamtlänge mm
Bohrungs Ø D1 H7
Bohrungs Ø D2 H7
Sonder z.B. CFK-Rohr

Modell ZA 1500 - 4000 Nm		Serie	
		1500	4000
Nenn Drehmoment (Nm)	T _{KN}	1500	4000
Gesamtlänge von - bis (mm)	A ⁻²	280 bis 3000	280 bis 3000
Außendurchmesser Balg (mm)	B	157	200
Passungslänge (mm)	C	61	80,5
Innendurchmesser möglich von Ø bis Ø H7 (mm)	D _{1/2}	35 bis 70	40 bis 100
Befestigungsschraube ISO 4017 6x	E	M12	M16
Anzugsmoment der Schraube (Nm)		70	120
Balgkörperlänge (mm)	H	98	103,5
Abstand (mm)	I	82	84
Befestigungsschraube ISO 4762	J	10x M10	12x M12
Anzugsmoment der Schraube (Nm)		70	120
Außendurchmesser Rohr (mm)	K	150	160
Lochkreis Ø (mm)	L	168	193
Außendurchmesser Flansch (mm)	M	184	213
Gelenkmittelmaß (mm)	N	56	61

max. zulässiger Versatz, siehe Seite 6

Senkrechter Einbau ZA/ZA E

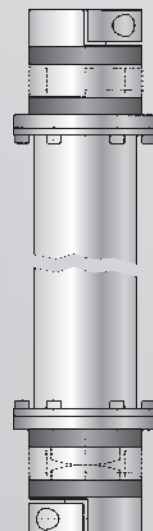

- Bei senkrechtem Einbau ist eine Abstützung des Zwischenrohres gegen die unten liegende Nabe erforderlich.
- Eine entsprechende Einbaueinheit wird für alle Größen angeboten.
- Bestelltext „für senkrechten Einbau“ angeben.

Prinzipskizze Abstützung