

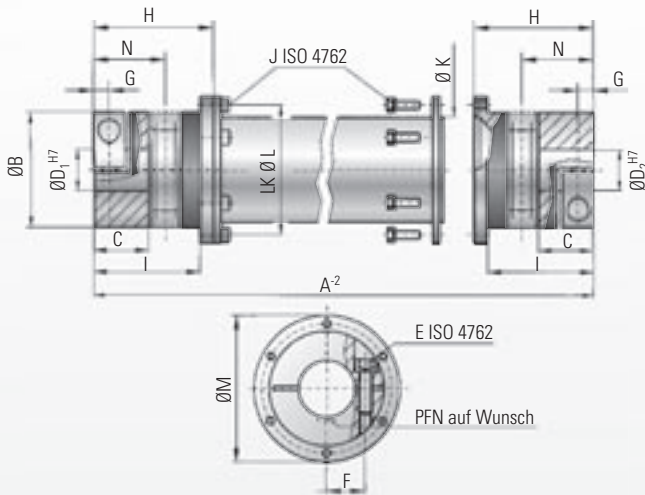

MODELL ZA 10-800 Nm

TECHNISCHE INFORMATION



Eigenschaften:

- Ausgleich von Fluchtungsfehlern
- spielfrei und verdrehsteif
- zur Überbrückung größerer Achsabstände
- Standardlängen bis 6 m
- keine Zwischenlagerung notwendig
- Zwischenrohr radial herausnehmbar

Material:

- Balg aus hochelastischem Edelstahl
 - Zwischenrohr: Aluminium, ab Serie 300 Stahl
- optional CFK-Ausführung**

- Klemmnaben bis Serie 60 Aluminium, ab Serie 150 Stahl

Aufbau:

- Ausgewuchtete Klemmnaben mit einer seitlichen Schraube ISO 4762
- Montage und Demontage ohne Verschieben der ausgerichteten Maschinen durch herausnehmbares Zwischenrohr
- Zwischenrohr kardanisch in Klemmnabe gelagert

Temperaturbereich:

-30 bis +120° C

Drehzahlen:

Abhängig von der Gesamtlänge A, bitte R+W kontaktieren

Lebensdauer:

Bei Beachtung der techn. Hinweise sind die Kupplungen dauerfest und wartungsfrei

Spiel:

Durch kraftschlüssige Klemmverbindungen absolut spielfrei

Passungsspiel:

Der Welle-Nabeverbindung 0,01 - 0,05 mm

Bestellbeispiel

ZA / 10 / 1551 / 18 / 19 / XX

Modell
Serie/ Nenndrehmoment Nm
Gesamtlänge mm
Bohrungs Ø D1 H7
Bohrungs Ø D2 H7
Sonder z.B. CFK-Rohr

Modell ZA 10 - 800 Nm		Serie							
		10	30	60	150	200	300	500	800
Nenndrehmoment (Nm)	T _{KN}	10	30	60	150	200	300	500	800
Gesamtlänge von - bis (mm)	A ²	110 bis 6000	140 bis 6000	170 bis 6000	190 bis 6000	210 bis 6000	250 bis 6000	260 bis 6000	260 bis 6000
Außendurchmesser Klemmnabe (mm)	B	40	55	66	81	90	110	123	134
Passungslänge (mm)	C	16	27	31	35,5	40,5	43	50	48
Innendurchmesser möglich von Ø bis Ø H7 (mm)	D _{1/2}	5 bis 20	10 bis 28	12 bis 32	19 bis 42	22 bis 45	30 bis 60	35 bis 60	40 bis 72
Mit Passfedernut - max. Ø H7 (mm)	D _{1/2}	17	23	29	36	45	60	60	66
Befestigungsschraube ISO 4762	E	M4	M6	M8	M10	M12	M12	M16	2x M16
Anzugsmoment der Schraube (Nm)		5	15	40	70	110	130	200	250
Mittenabstand (mm)	F	15	19	23	27	31	39	41	48
Abstand (mm)	G	5	7,5	9,5	11	12,5	13	17	18
Balgkörperlänge (mm)	H	44,5	57,5	71	78	86	94	110	101
Abstand (mm)	I	38,5	51	61	69	75,5	81	96	89
Befestigungsschraube ISO 4762	J	4x M4	6x M4	6x M5	8x M6	8x M6	8x M8	8x M8	10x M8
Anzugsmoment der Schraube (Nm)		3	4	7	10	12	30	30	40
Außendurchmesser Rohr (mm)	K	35	50	60	76	90	100	110	120
Lochkreis Ø (mm)	L	45	62,5	71,5	88	100	120	132	138
Außendurchmesser Flansch (mm)	M	52	70	80	98	110	135	148	153
Gelenkmittelmaß (mm)	N	25	34	41	47	52	56	66	64

max. zulässiger Versatz, siehe Seite 6