

# MODELL FK1 001/9

## MICROFLEX-KUPPLUNG

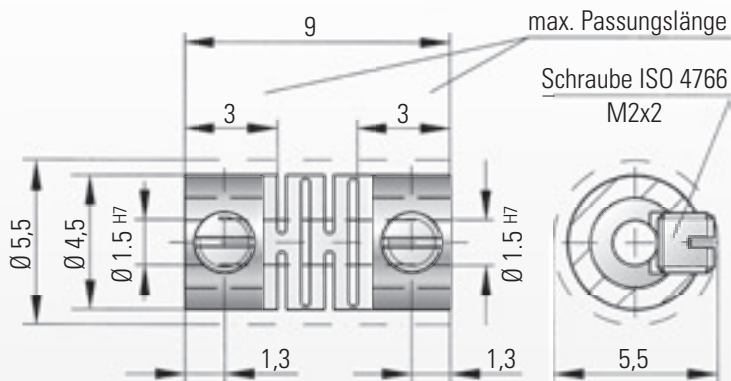

### Bestellbeispiel

FK1 / 001 / 9 / 1,5 / 1,5 / XX

Modell  
Serie  
Länge  
Bohrungs  $\varnothing$  D H7  
Bohrungs  $\varnothing$  D H7  
Sonder z.B. Sonderschrauben

### Technische Daten

<b>Nenn Drehmoment:</b>	1 Ncm
<b>Max. Drehmoment:</b>	2 Ncm
<b>Gewicht:</b>	0,47 g
<b>Massenträgheitsmoment:</b>	5,39 g/mm <sup>2</sup>
<b>Torsionssteife:</b>	23 Ncm/rad
<b>Max. Lateralversatz:</b>	0,1 mm
<b>Max. Angularversatz:</b>	1,5°
<b>Max. Axialversatz:</b>	0,2 mm

### Material:

Kupplungsmaterial: Polyamid  
Klemmhülse: rostfreier Stahl

### Temperaturbereich:

Andere Bohrungsdurchmesser auf Anfrage möglich. Die Klemmung erfolgt über einen radial angeordneten Gewindestift mit Schlitz.

-35 bis + 90° C

### Spiel:

Absolut spielfrei

### Kurzzeitige Überlast:

Auf den 1,5-fachen Wert zulässig

### Lebensdauer:

Bei Beachtung der technischen Hinweise sind die Kupplungen dauerfest und wartungsfrei

### Drehzahl:

Bis 20.000 U/min

**Störradius kann durch abgeflachte Welle reduziert werden.**

**Weiterhin kann durch Verwendung einer Schraube M2 x 1,5 ein Außendurchmesser von 4,5 erreicht werden (gegen Aufpreis möglich).**

Die vorstehenden Informationen beruhen auf unseren derzeitigen Kenntnissen und Erfahrungen und befreien den Verarbeiter nicht von eigenen umfassenden Prüfungen. Eine rechtlich verbindliche Zusicherung, auch im Hinblick auf Schutzrechte Dritter, ist damit nicht gegeben. Der Verkauf unserer Produkte unterliegt unseren Allgemeinen Verkaufs- und Lieferbedingungen.