

Bürstenlose Servomotoren N2-Serie (U_{dc} = 560/320 VDC)

Merkmale:

höchste Leistungsdichte durch Polwicklung
vergossene Wicklung, Nd-Fe-B Magnete
Resolver (Sinuskommutierung)
Steckeranschlüsse (gerade/gewinkelt)

Optionen:

Haltebremse, diverse Encoder
Paßfeder DIN 6885, UL, ATEX,
Sonderwelle/-flansch, Zusatzrähigkeit,
Servogetriebe, Kabelschwanz

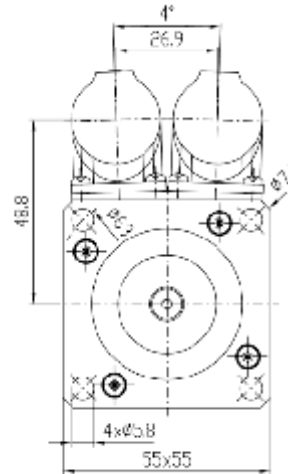
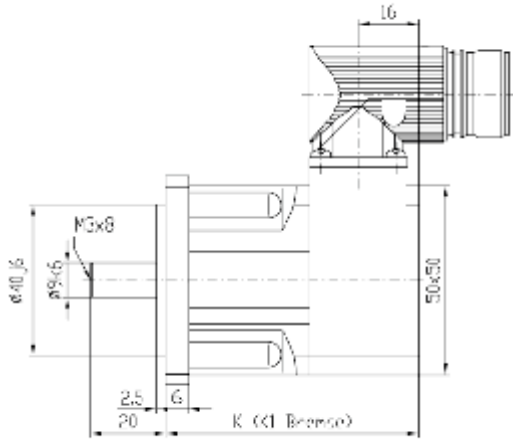

Kenndaten			N2-0028		N2-0054		N2-0075		N2-0095	
ZK-Spannung	U _{dc}	V	320	560	320	560	320	560	320	560
Nennmoment	M _N	Nm	0,25		0,48		0,68		0,85	
Nennstrom	I _N	A	0,96	0,96	1,12	0,90	1,48	0,83	1,70	1,07
Stillstandsmoment	M ₀	Nm	0,28		0,54		0,75		0,95	
Stillstandsstrom	I ₀	A	0,97	0,97	1,17	0,93	1,54	0,86	1,82	1,15
Max. Impulsmoment	M _{max}	Nm	1,1		2,2		3,0		3,8	
Max. Motorstrom	I _{max}	A	4,5	4,5	5,4	4,3	7,1	3,9	8,4	5,3
Nenn Drehzahl*	n _N	min ⁻¹	4500							
Mech. Grenzdrehzahl	n _{max}	min ⁻¹	12000							
Drehmomentkonstante	K _T	Nm/A	0,29	0,29	0,46	0,58	0,49	0,88	0,52	0,83
Spannungskonstante	K _E	V/1000	17,5	17,5	28,0	35,0	29,5	53,0	31,5	50,0
Widerstand _{Ph-Ph}	R _{Ph}	Ω	28,3	28,3	25,9	41,1	17,0	54,0	13,1	33,6
Induktivität _{Ph-Ph}	L _{Ph}	mH	18,9	18,9	23,8	37,7	17,8	57,0	14,9	38,2
El. Zeitkonstante	T _{el}	ms	0,67	0,67	0,92	0,92	1,10	1,10	1,10	1,10
Therm. Zeitkonstante	T _{th}	min	10		12		15		18	
Trägheitsmoment	J	kgcm ²	0,05		0,07		0,09		0,11	
Bremsmoment	M _{Br}	Nm	2,0							
Gewicht ohne Bremse	m	kg	0,76		0,93		1,10		1,27	
Gewicht mit Bremse	m _{Br}	kg	1,20		1,37		1,54		1,71	
Länge ohne Bremse	K	mm	67		82		97		112	
Länge mit Bremse	K1	mm	105		120		135		150	

* Andere Wicklungen / Nenn Drehzahlen möglich; Toleranz +/-10%

Schutzart	IP64, optional IP65 oder IP67
Elektrische Anschlüsse	Intercontec-Stecker (2 Stück)
Thermischer Motorschutz	PTC, optional Thermoschalter 140° C, KTY oder NTC
Nenn Daten	nach EN 60034-1, T _A = 40° C, T _{über} = 110 K, Flanshtemperatur ≤ 65° C
Servoverstärker	Statorwicklungen für Zwischenkreisspannung U _{cc} = 320 oder 560 VDC, andere Spannungen optional
Flansch/Welle	Nach DIN 42955 N, optional R